

((超音波))

# 離床検知 システム

簡易コールシステム

コンセントコール

## CAREai 取扱説明書

親機	: Ci-M1H(-P)
子機	: Ci-S4H
無線中継器	: Ci-R4
超音波センサー	: Ci-U1
ペンダント	: Ci-P1
コールスイッチ	: Ci-PB1



MEMO



1. ご使用になる前に	5
1-1. 安全上の注意	5
1-2. 特記事項	7
1-3. 免責事項	8
1-4. 設置に関する注意	8
1-4-1. コンセント間通信について	8
1-4-2. 無線通信について	8
2. システム概要	9
3. 初期設定をする	10
4. システムの使い方	12
4-1. 呼出時の対応	12
4-2. 一時停止の使い方	13
5. 親機の取扱説明	14
5-1. 親機の役割	14
5-2. 設置方法	15
5-3. 親機の使い方	16
5-4. 親機の機能	16
5-4-1. 呼出状況を見る	17
5-4-2. 一時停止をする／一時停止を解除する	17
5-4-3. 呼出履歴を見る	18
5-4-4. 呼出分布を見る	18
5-4-5. 稼働時間を設定する	18
5-4-6. 一時停止時間を設定する	18
5-4-7. 一時停止履歴を見る	19
5-4-8. リセット復帰時間設定する	19
5-4-9. メロディ音量を設定する	19
5-4-10. 対象者毎にメロディを設定する	20
5-4-11. 受信レベルを確認する	20
5-4-12. 時計を設定する	20
5-4-13. グループ番号を確認する	20
6. 子機の取扱説明	21
6-1. 子機の役割	21
6-2. 設置方法	22
6-3. 子機の使い方	23

7. 無線中継器の取扱説明	24
7-1. 無線中継器の役割	24
7-2. 設置方法	24
7-3. 無線中継器の使い方	25
8. 超音波センサーの取扱説明	26
8-1. 超音波センサーの役割	26
8-2. 設置方法	27
8-3. 超音波センサーの使い方	28
8-4. 設置箇所について	29~30
9. ペンダントの取扱	31
9-1. ペンダントの役割	31
9-2. 設定方法	32~33
9-3. ペンダントの使い方	34
9-4. ペンダントの機能	35
9-4-1. ペンダントにて一時停止をする	35
9-4-2. ペンダントにて一時停止を解除する	35
ペンダントと親機の通信が届かない	36
子機を初期化する	36
ペンダントを初期化する	36
10. ペアリングモードの取扱説明	37
10-1. ペアリングモードの役割	37
10-2. 設定方法（親機）	37~38
10-3. 設定方法（子機）	39
11. 故障かなと思ったら	40
11-1. 機器を初期化する	40
11-2. トラブルシューティング	42~43
センサー設置の注意事項	44~45
11-3. 期待寿命及び推奨交換時期について	46
11-4. 定期点検について	47









# 1. ご使用になる前に



## 1-1. 安全上の注意



必ずお守り下さい



人への危害・財産の損害を未然に防ぐため、必ずお守りいただくことを説明しています。  
ご使用前に、この「安全上の注意」を必ずお読みになり、注意事項を守ってご使用ください。



 警告	人が死亡または傷を負う可能性が想定される内容を示しています。
 注意	人が傷害を負う可能性が想定される内容、および物的損害の発生が想定される内容を示しています。
	してはいけない禁止内容です。
	必ず実行しなければならない内容です。

 警告	◆電源プラグのほこりは定期的にとって下さい。 感電・火災の原因になります。 プラグをコンセントから抜き、乾いた布で拭いて下さい。	
--	--	--

 警告	◆電源プラグは根元まできちんと挿し込んで下さい。 挿し込みが不十分だと、感電・火災の原因になります。	
---	---	---

 警告	◆コンセントの定格を越える使い方をしないで下さい。 挿し込みが不十分だと、感電・火災の原因になります。 AC200Vでのご使用はしないで下さい。	
---	--	---

 警告	◆本体は精密機器です。落下・分解・改造はしないで下さい。 傷んだまま使用すると、感電・火災の原因になります。	
---	---	---

 警告	◆濡れた手で触らないで下さい。 濡れた手で電源プラグを抜き挿しすると感電する恐れがあります。	
---	---	---



警告

◆本体に異物や金属物を入れないで下さい。  
金属が入るとショートし、感電・火災の原因になります。



警告

◆本体は防水・防滴構造ではありません。  
万一内部に水が入ったときは、すぐに電源を切り、  
販売店にご連絡下さい。



警告

◆コード、ケーブルをこの機器以外で使用しないで下さい。  
火災・感電の原因になります。



警告

◆ペンダントの充電池は取り外さないで下さい。  
充電池は専用のものを使用しています。  
ペンダントの故障、火災の原因になります。



注意

◆本体を直射日光が当たる場所、湿度が高い場所、塵埃の多い場所  
に設置はしないで下さい。



注意

◆水平でない場所や振動の激しい場所に設置しないで下さい。  
落下により、破損やけがの原因になることがあります。



注意

◆火気を近づけないで下さい。  
火災の原因になることがあります。



注意

◆活線状態（電源が入っている状態）でのケーブルの抜き差しは  
しないで下さい。  
機器故障の原因となります。



## 1-2. 特記事項

### 【コンプライアンスについて】

本製品に使用している特定小電力無線機器は、全て「電波法 38 条の 6」による「技術基準適合証明」を取得し、法律を遵守しています。

その証として、当社無線機器には全て総務大臣の登録証明機関によるラベルを貼付しています。

このため当社無線製品はお客様に安心してご使用頂けます。

### 【無線の到達距離について】

本製品の無線到達距離は、使用場所、建物の構造など環境によって異なりますのでご使用前に必ず動作確認をお願いします。(最大到達距離は「屋外での見通し」の場合です。)

無線が到達しなければ中継器を設置する必要があります。

### 【無線の影響について】

ペースメーカー装着者や医療機器に対する無線電波の影響について、平成 25 年 5 月総務省発行の指針には、「携帯電話端末を植込み型医療機器の装着部位から約 15 cm 程度以上離すこと」と示されています。

当社の無線機器は特定小電力波を採用しています。この特定小電力は携帯電話の約 1/100 の出力です。

従って、これらを使用する無線機器が人体や医療機器に与える影響はきわめて小さいと判断できます。

### 【コンセント間通信距離について】

当社のコンセント間通信は独自の通信手法で通信距離を安定的に確保しています。

しかし、接続コンセントの負荷数、電気工事環境などに依存して通信距離が変化します。設置時、

通信確認は必ず実施して下さい。また、定期的に受信レベルを確認して下さい。

また、当社のコンセント間通信は同一電灯トランス内で通信可能です。電灯トランスが違う場合は通信できませんので御了承下さい。

通信できない場合は、建物の電気系統図をご準備の上、当社までご相談下さい。

### 【コンセント間通信の医療機器への影響について】

本製品は妨害電波に関する自主規制 VCCI 規格 (クラス B) に合格した製品です。

この規格は家庭環境での他機器への妨害電波を規制した規格です。よって本製品はパソコンの発生する妨害電波レベルと同等とお考え下さい。

### 【防水・防滴】

本製品は防水・防滴構造製品ではありません。水周りでの御使用は充分ご注意ください。

### 【その他】

本製品は医療機器ではありません。

本製品はナースコールではありません。

## 1-3. 免責事項

1. 本システムは介護施設等における入居者のベットからの離床を検出し、介護職員へ通報することで転倒などの事故防止を補助することを目的としています。本目的以外で使用された場合の損害については、当社は一切の責任を負いません。
2. 本製品の離床検知システムは転倒、転落を直接的に防止するものではなく、あくまでも転倒、転落防止の補助手段として使用するものです。  
万一発生した人身事故、災害事故等による損害については、当社は一切の責任を負いません。
3. コンセントコールは報知・連絡用であり、生命救済・犯罪防止を目的とした機器ではありません。  
万一発生した人身事故、災害事故等による損害については、当社は一切の責任を負いません。
4. 天災及び弊社責任以外の火災、第三者による行為、その他の事故、お客様の故意または過失、誤用、その他正常でない条件での使用により生じた損害に関して、当社は一切責任を負いません。

## 1-4. 設置に関する注意

### 1-4-1. コンセント間通信について

コンセント間通信の通信距離について（親機—子機間）

コンセント間通信は、既存の電力線（屋内電気配線）を利用してデータ通信を行います。実運用下にて最大150mまで通信することができます。（通信距離は負荷数に依存します。）

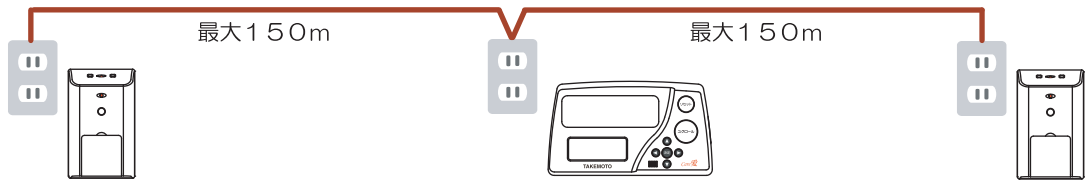

#### 相違いによる制限

一般の100Vコンセントは、分電盤内でL1相とL2相に分かれています。L1相とL2相間の相違いの通信は、同相時と比べて信号が減衰するため、通信距離が短くなる・通信しない恐れがあります。

**機器を設置後、必ず通信テストを行なってください。**

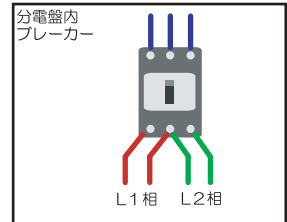

#### トランスまたぎによる制限

施設にある受電盤内には、高圧の電気を低圧にする為のトランスが入っています。コンセント間通信はトランスを超えての通信をすることができません。

**機器を設置後、必ず通信テストを行なってください。**

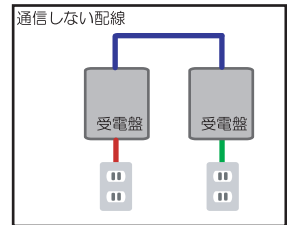

### 1-4-2. 無線通信について

無線通信の通信距離について（親機—ペンダント間、親機—子機間）

無線通信は、見通し最大100mまで通信することができます。曲がり角や障害物により、通信距離は短くなります。ペンダントは必ず、設置時に電波範囲の確認を行ってください。（ペンダントのアンテナ表示より確認が可能）

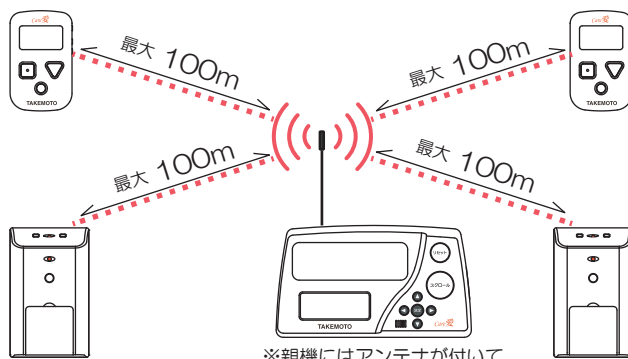

**機器を設置後、必ず通信テストを行なってください。**

※無線通信レベルは必ず4以上で使用して下さい。（レベル3以下でご使用されると通信状態が不安定になります。）

#### ⚠ 通信が通りにくい場合

無線が届かない場合や電波が不安定の場合に対し、別途中継器を準備しています。

（親機—ペンダント間）

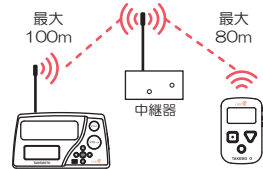

※子機に使用することはできません

（親機—子機間）



※ペンダントに使用することはできません

## 2. システム概要

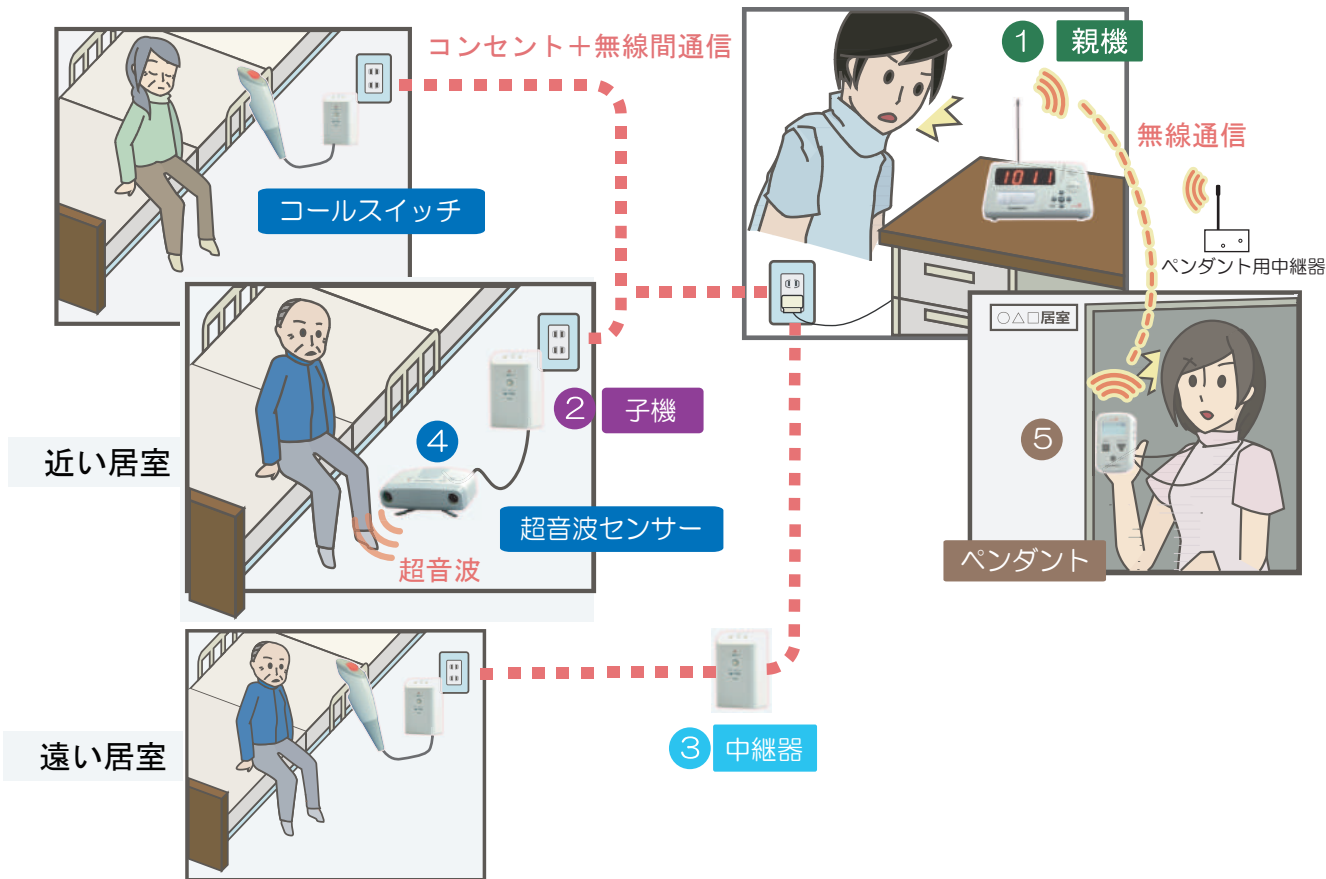

- 1 親機にてスタッフにお知らせ  
大型の4桁LEDとメロディにてスタッフに通知します。
- 2 子機から親機へ離床情報を送信  
検知した情報（居室番号・個人番号）を親機へ送信します。
- 3 無線中継器で通信をサポート  
離れた子機からの通信を親機に送信します。
- 4 超音波センサーが離床をキャッチ／コールスイッチを押す  
距離と動作を検出する超音波センサーで対象者の離床を検知します。  
コールスイッチを使うことで、簡易呼出装置として使用できます。
- 5 ペンダントでスタッフにお知らせ  
親機より無線でペンダントへ離床情報を遠隔通知します。  
通信が通りにくい場合、ペンダント用中継器もあります。(P36参照)

親機1台で最大**20**台の子機を接続可能

子機1台で最大**2**台の超音波センサーまたはコールスイッチを接続可能

親機1台で最大**5**台のペンダントを接続可能

親機は1施設で最大**4台（4グループ）**まで設置可能（親機はフロア毎に1台ずつ設置して下さい）

親機4台 × 子機20台 = 1施設最大**80**台の子機を設置可能

### 3. 初期設定をする

1

#### 親機

離床情報をスタッフに通知



- 事務所のコンセントに電源ケーブルを挿して下さい。

親機の電源が入ります。

➡ 詳しくは P15へ

2

#### 子機

離床情報を親機へ送信！



- 1 親機近くのコンセントに子機を挿して下さい。

➡ 子機の電源が入ります。

- 2 居室番号の設定を行います。
  - ① 子機のフタを開けて下さい。
  - ② 「決定」ボタンを押すと設定を変更できます。点滅している数字を変更できます。居室番号・個人番号を設定して下さい。
  - ③ 再度「決定」ボタンを押すと数字が点灯状態に変わり、変更が完了します。



Gr.: 親機のグループ番号 ※  
 居室番号: 設置する部屋番号  
 個人: 相部屋時の個人番号  
 +: 数字を増やす  
 →: 次の数字に移動  
 決定: 変更の開始・完了

※グループ番号は必ず親機と同じにして下さい。

- 3 居室番号を親機に登録します。
  - ① 子機上面にある「登録」ボタンを長押しして下さい。上面のランプが点滅します。
  - ③ ランプが消えると、親機への登録完了です。表示が「-----」になっているか確認して下さい。

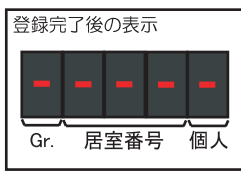

子機を事務所のコンセントから抜き、センサーを設置する居室のコンセントに挿し直して下さい。

➡ 詳しくは P22へ

3

#### 無線中継器

子機から親機への離床情報を中継！



- 1 通信が届かない親機と子機間の中間地点近くのコンセントに中継器を挿して下さい。

➡ 中継器の電源が入ります。

- 2 グループ番号の設定を行います。
  - ① 「ロック/解除」ボタンを長押しして下さい。長押し時間は5秒です。
  - ② 「解除中」LEDが点灯します。
  - ③ 中継器のフタを開けてください。
  - ④ 「決定」ボタンを押すと設定が変更できます。点滅している数字を変更できます。Gr.を親機と同じ番号としてください。
  - ⑤ 再度「決定」ボタンを押すと数字が点灯状態に変わり、変更が完了します。



- 3 親機の検索が始まります。グループ番号の設定を行えば、通信が行える親機の検索を自動で開始します。「状態」LEDが消灯していれば、親機との通信が行えます。

4

#### コールスイッチ

簡易呼出ができるスイッチ



- 1 コールスイッチを子機に挿して下さい。
- 2 子機の設定後、スイッチを押し、通知が親機・ペンダントへ届いていることを確認して下さい。

5

#### ペンダント

スタッフに遠隔通知！



- 1 ペンダントは充電式です。(5.5時間充電で60時間使用可) 充電後、ペンダントの電源を入れて下さい。※ (充電完了はブザーでお知らせします。)
 

■ または ▼ または ● : 電源を入れる (長押し)

➡ ※ 電池は専用充電電池を使用しています。他の電池は使用しないで下さい。ペンダントの電源が入ります。

- 2 アンテナ確認を行い、電波が届いていることを確認して下さい。



➡ 詳しくは P30へ

## 超音波センサー



エリアの中の動きを検知！

## ① 何を検知したいですか？

超音波センサーは、シーンに合った使い方ができます。  
設置する箇所に応じたモードと取付金具を選びましょう。

ベッド下モード    ベッド上モード    徘徊モード

三脚で床置き    ベルトで縛る  
マグネットでくっつける    クリップではさむ

**立ち上がりを検知**

ベッド下モード    三脚    マグネット

**起き上がりを検知**

上に向けてと寝返りを検知しません  
15°程度  
取付け前後注意

ベッド上モード    ベルト    クリップ

↓ 子機とセンサーを繋いでコンセントに挿して下さい。

## ② モードを選ぼう。

- ①センサーのフタを開けて下さい。
- ②設置する箇所に応じたモードを選んで下さい。(初期：ベッド下)
- ③取付金具を着けましょう。

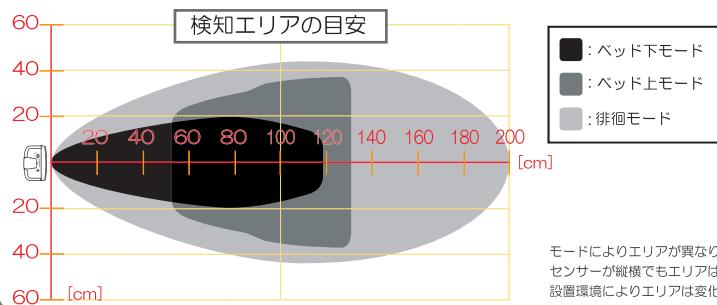

ベッド下モード

ベッド上モード

徘徊モード

検出音 (10分)  
検出

「ベッド下」「ベッド上」同時長押し

## ③ センサーを設置しよう！

取付 Point

- ・「一時停止」ボタンを長押しすると、10分だけ通知が止まります。(親機へ余計な通知がいきません。)
- ・「検出音」ボタンを押すと、検出エリアをブザー音で確認できるようになります。(10分だけ)

- ①設置後はセンサーに手をかざし、通知が親機・ペンダントへ届いていることを確認して下さい。
- ②親機にてコンセント間通信の受信レベルを確認して下さい。

➡ 詳しくはP20へ

➡ 詳しくはP25へ



## 4. システムの使い方

### 4-1. 呼出時の対応

#### ① センサーが検知すると



#### ② 親機とペンダントへ通知します



#### ③ 親機の「リセット」を押すと音が止まります



#### ④ また、ペンダントの「対応」を押すと・・・ ペンダントと親機の音が止まります

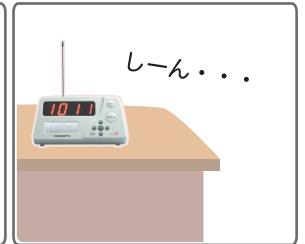

#### ⑤ 居室へ介助に行きましょう



#### ⑥ 介助が終わったら・・・

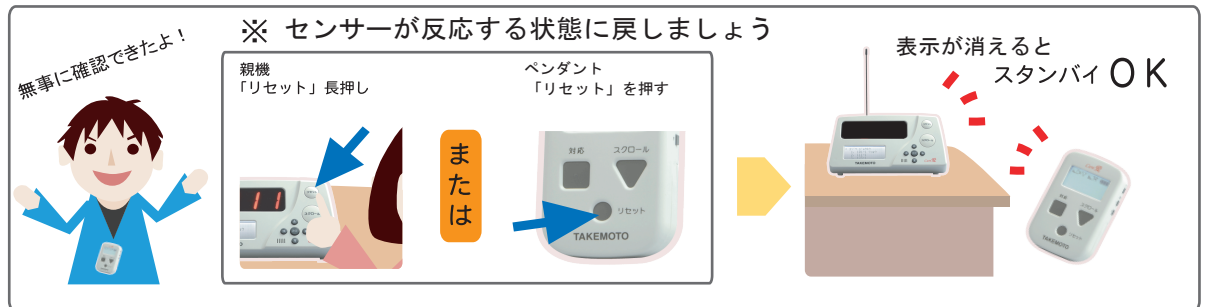

リセットを忘れても、通知後 **5**分 で自動的にリセットされます。

※リセット時間は親機で変更できません



## 4-2. 一時停止の使い方

居室を訪問！！ 「スタッフを検知したくないのでセンサーを一時停止したい。」

### 一時停止！！

各機器より居室のセンサーを一時停止することができます。

#### ① 親機で一時停止

親機より、任意のセンサーを一時停止することができます。  
(親機による一時停止については取扱説明書 P17)

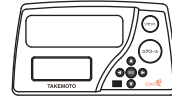

#### ② ペンダントで一時停止

ペンダントより、任意のセンサーを一時停止することができます。  
(ペンダントによる一時停止については取扱説明書 P33)



#### ③ 子機で一時停止

リセットボタンを長押しすることで一時停止することができます。  
子機・センサーによる一時停止中は一時停止ランプが点灯します。

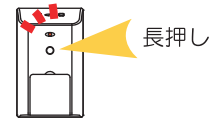

#### ④ 超音波センサーで一時停止

リセットボタンを長押しすることで一時停止することができます。  
子機・センサーによる一時停止中は一時停止ランプが点灯します。



※ 子機・センサーによる一時停止は親機には反映されません。

### 介護のあとに…

居室のセンサーの一時停止を解除します。

#### ① 親機で解除

親機より、任意のセンサーの一時停止を解除できます。  
(親機による一時停止については取扱説明書 P17)

※一時停止は一時停止時間経過後、自動で復帰します。

・親機にて一時停止時間を設定する

一時停止時間を変更する場合は取扱説明書P18

#### ② ペンダントで解除

ペンダントより、任意のセンサーの一時停止を解除できます。  
(ペンダントによる一時停止については取扱説明書 P33)

※一時停止は一時停止時間経過後、自動で復帰します。

#### ③ 子機で解除

リセットボタンを長押しすることで一時停止を解除することができます。  
解除後、一時停止ランプが消灯します。

※居室側一時停止は10分経過後、自動で復帰します。

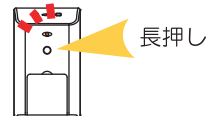

#### ④ 超音波センサーで解除

リセットボタンを長押しすることで一時停止を解除することができます。  
解除後、一時停止ランプが消灯します。

※居室側一時停止は10分経過後、自動で復帰します。



※ 子機・センサーによる解除は親機には反映されません。

※一時停止をすると、コンセントコールの通知も停止します。  
十分注意の上、停止をして下さい。



## 5. 親機の取扱説明

### 5-1. 親機の役割 (標準モード ※ペアリングモードはP.38をご参照下さい。)





#### 呼出情報をスタッフにお知らせ！



#### ボタン操作

-  **リセット** : メロディを止める  
/リセットする(長押し)
-  **スクロール** : 呼出情報をスクロールする  
(複数呼出発生時)

#### 液晶操作ボタン

-  : 上の項目へ移動/数字を増やす
-  : 下の項目へ移動/数字を減らす
-  : 次の項目に移動
-  : 前の画面に戻る
-  **決定** : 入力を決定

子機からの呼出情報をコンセント+無線間通信で受信。

前面の4桁の大型LEDで表示・12種類のメロディでスタッフにお知らせします。

※長押しは1秒間ボタンを押し続けて下さい。



※標準モード

#### 【特徴】

- ① 親機1台に対し、子機を最大20台まで管理可能

親機1台で最大20台まで子機を増設することができます。

- ② さまざまな機能が満載！！

#### 介助の時は検知したくない

- ① 一時停止 …居室の検知を一定時間停止することができます。(取扱説明書P17)

#### 先読み介護に最適

- ② 呼出履歴 …一人100件までの呼出時間を記録できます。(取扱説明書P17)
- ③ 呼出分布 …1時間毎の呼出件数を%表示します。(取扱説明書P17)

#### 検知したい時間帯を指定

- ④ 稼働時間 …特定時間のみを検知が可能です。(夜間のみ等)(取扱説明書P18)

#### 一時停止解除忘れの防止

- ⑤ 一時停止時間 …一時停止を自動解除する時間を設定することができます。(取扱説明書P18)

#### リセット忘れの防止

- ⑥ リセット復帰時間…検知状態を自動リセットする時間を設定することができます。(取扱説明書P19)

#### 耳で対象者を判断

- ⑦ メロディ設定 …対象者別に、12種類のメロディを登録することができます。(取扱説明書P19)

※グループ番号について (複数の親機がある場合)

親機にはグループ番号があります。(初期設定: 1)

親機が複数台ある場合の親機を識別するための番号です。親機は最大4台まで導入することができます。複数台親機を導入する場合は、必ず親機のグループ番号を変更し、重複しないように設定してください。

グループ番号は1~4の4グループから設定することができます。

グループ番号の変更は、親機を初期化することで行うことができます。

(親機の初期化の仕方については取扱説明書P34)

## 5-2. 設置方法

必要なもの：親機、電源ケーブル

1. 親機に電源ケーブルを挿し、事務所または詰所のコンセントに挿して下さい。

2. 時計の時刻合わせを行います。  
液晶画面が時計変更の画面に変わります。  
時計の設定を行なってください。  
△▽ ボタンで数字を変更します。  
▶ ボタンで項目を移動します。  
決定ボタンを押すと変更が完了します。

時計の設定が終わると設定完了です。

※既に時刻が設定されている場合、この画面は表示されません。

トケイ ヘンコウ

13 / 04 / 01 10 : 00

≪≪

00 / 00 / 00 00 : 00

年 月 日 時 分

△ : 数字を増やす

▽ : 数字を減らす

▶ : 次の項目に移動

決定 : 時計変更の完了

### 親機が複数台ある場合

親機にはグループ番号があります。(初期設定：1)

複数の親機を設置される場合は、必ずグループ番号が重複しないように設定してください。

ここでは、グループ番号の変更方法を記載します。

1. 親機の初期化を行います。

▽ ボタンを押しながら親機をコンセントに挿し、電源を入れてください。

▽ + 電源を入れる : 初期化

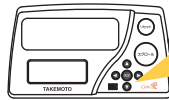

押しながら電源 ON

2. 時計の時刻合わせを行います。

上記2. と同様に時計の設定を行なってください。

※一度設定を行なっている場合、この画面は表示されません。

3. グループ番号の設定をします。

親機が2台目のときは【2】、3台目のときは【3】、4台目のときは【4】  
に設定してください。

決定ボタンを押すと設定が完了します。

グループ トウロク

1

△ : 数字を増やす

▽ : 数字を減らす

決定 : 設定を完了

グループ番号の設定が終わると設定完了です。

### 5-3. 親機の使い方

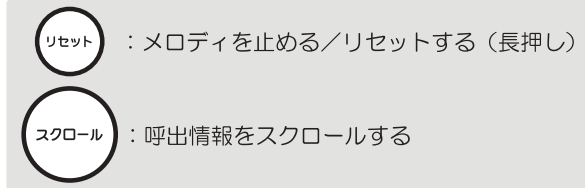
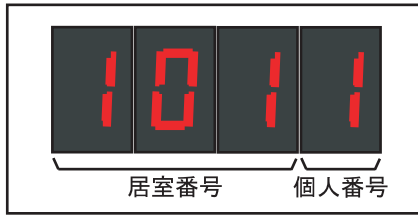

※長押しは1秒間ボタンを押し続けて下さい。

① 呼出時、LEDにて居室番号と個人番号が表示されます。

- ① リセットボタンを押すとメロディが止まります。
- ② リセットボタンを長押しすると表示が消え、リセットされます。

② 複数呼出情報がある場合、表示は呼出情報が交互に表示されます。

- ① スクロールボタンを押すことで、複数の呼出情報をスクロールし、順番に確認することができます。
- ② リセットする際は、任意の呼出情報を表示させ、リセットボタンを長押しして下さい。

### 5-4. 親機の機能

親機は液晶画面より、様々な機能を使うことができます。  
画面の構成は以下のとおりとなっています。

#### 画面構成

1. ジョウキョウ
2. イチジテイシ
3. リレキ
4. プンプ
5. システムセッティ

#### システム設定

1. カドウジカン
2. イチジテイシジカン
3. イチジテイシリレキ
4. リセットフッキジカン
5. メロディオンリョウ
6. キョシツメロディ
7. ジュシンレベル
8. トケイ
9. グループ No.

1. 呼出状況……………現在の呼出状況を見ることができます。
2. 一時停止……………任意の居室のセンサーを一時停止します。
3. 呼出履歴……………一人100件までの過去の呼出時間を記録します。
4. 呼出分布……………1時間毎の呼出頻度を%表示します。
5. システム設定……………その他システムの設定を行います。

#### —システム設定内—

1. 稼働時間……………センサーの稼働時間を設定します。
2. 一時停止時間……………一時停止を自動で復帰する時間を設定できます。
3. 一時停止履歴……………一人100件までの一時停止した履歴を表示します。
4. リセット復帰時間……………検知状態を自動でリセットする時間を設定できます。
5. メロディ音量……………メロディの音量を変更できます。
6. 居室メロディ……………居室毎にメロディを登録することができます。
7. 受信レベル……………コンセント間通信の通信レベルを確認できます。
8. 時計……………時計を現在の時刻に合わせることができます。
9. グループ No.……………グループ番号の確認をすることができます。

## 5-4-1. 呼出状況を見る

- 各居室の状況を見ることができます。  
呼出中の対象者は番号の横に「コール」が表示されます。  
対応されているの対象者は「タイオウ」が表示されます。(ペンダント使用時のみ)

1. ジョウキョウ  
2. イチジテイシ  
3. リレキ  
4. プンプ



← ジョウキョウカクニン  
1. キョシツ  
2. ペンダント



← キョシツジョウキョウ  
1. 101-1 コール  
2. 102-1 タイオウ  
3. 103-1

キョシツを選択

- ペンダントの状況を見ることができます。  
対応中のペンダントは番号の横に「タイオウ」が表示されます。

← ジョウキョウカクニン  
1. キョシツ  
2. ペンダント



← ペンダントジョウキョウ  
1. 1-1 タイオウ  
2. 1-2  
3. 1-3

ペンダントを選択

## 5-4-2. 一時停止をする／一時停止を解除する

- 各居室のセンサーを一時停止することができます。  
スタッフの介助など、一定時間センサーによる検知をしたくないときにお使いください。

1. ジョウキョウ  
2. イチジテイシ  
3. リレキ  
4. プンプ



← キョシツセンタク  
1. 101-1  
2. 102-1 テイシ  
3. 103-1



← 101-1ドウサシテイ  
▶ テイシ ◀ カイシ

テイシを選択・決定することで、センサーからの検知を表示しません。  
カイシを選択・決定することで、停止から復帰し、検知できます。

※一時停止時間経過後、一時停止は自動で復帰されます。

▶ : 停止／開始を選択  
決定 : 選択を反映

## 5-4-3. 呼出履歴を見る

- 各居室の呼出履歴を見ることができます。先読み介護の情報としてお使い下さい。  
呼出履歴は一人100件までの過去の呼出時間を記録することができます。  
システム全体で、最大2000件の呼出履歴を記録することができます。

1. ジョウキョウ  
2. イチジテイシ  
3. リレキ  
4. プンプ



← キョシツセンタク  
1. 101-1  
2. 102-1  
3. 103-1



← 101-1リレキ 3ケン  
1. 4 / 3 10:00  
2. 4 / 2 10:00  
3. 4 / 1 10:00

## 5-4-4. 呼出分布を見る

- 各居室の呼出分布を見ることができます。先読み介護の情報としてお使い下さい。  
呼出分布は1時間毎の呼出頻度を%表示することができます。  
これにより、呼出状況の統計を出すことができます。  
この分布データは、過去100件までの呼出データから算出されます。

1. ジョウキョウ  
2. イチジテイシ  
3. リレキ  
4. プンプ



← キョシツセンタク  
1. 101-1  
2. 102-1  
3. 103-1



← 101-1プンプ  
0:00-59 3 (100%)  
1:00-59 0 ( 0%)  
2:00-59 0 ( 0%)

## 5-4-5. 稼働時間を設定する

- ① 居室のセンサーの稼働時間を設定することができます。  
 センサーは、選択された対象者の設定された稼働時間しか検知しません。  
 夜間のみセンサーが必要…といった際、設定しておくことで不要な検知を減らすことができます。

←システム セッテイ  
 1. カドウジカン →  
 2. イチジテイシジカン  
 3. イチジテイシリレキ

※メニュー「5. システムセッテイ」選択

←キョシツセンタク  
 1. 101-1 →  
 2. 102-1  
 3. 103-1

←101-1カドウジカン  
 20:00-08:00  
 ≡  
 20:00-08:00

- 稼働時間を同じ時間に設定すると、センサーは停止せず常時稼働します。  
(例: 20:00-20:00)
- センサーは、稼働時間外は一時停止します。  
このとき一時停止を手動で解除すると、次の稼働時間外になるまでセンサーは停止しません。(一時停止については、取扱説明書 P13)
- 稼働時間の終点で停止されます。  
また、稼働時間外時に設定を行なった場合、設定後すぐに停止されます。  
※稼働停止/稼働開始時の履歴は一時停止履歴内に残ります。(取扱説明書 P18)

△ : 数字を増やす  
 ▽ : 数字を減らす  
 ▷ : 次の項目に移動  
 ◀ : 前の画面に戻る  
 決定 : 変更を反映

(例) 20:00 ~ 8:00 を稼働時間に設定した場合の動作

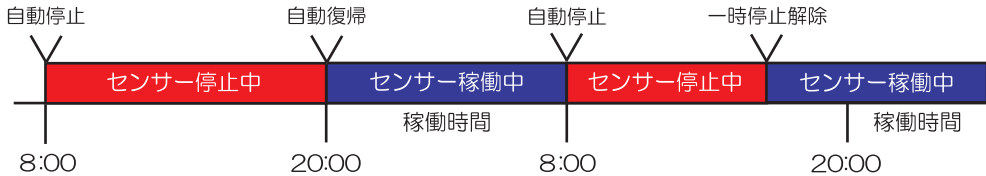

## 5-4-6. 一時停止時間を設定する

- ① センサーが一時停止から自動復帰する時間を対象者毎に設定することができます。  
 居室のセンサーを一時停止すると、設定時間経過後自動で復帰します。(初期設定: 30分)  
 これにより、一時停止の解除忘れを防止することができます。  
 一時停止時間は1~99分の設定が可能です。  
 (一時停止については、取扱説明書 P13)

←システム セッテイ  
 1. カドウジカン →  
 2. イチジテイシジカン  
 3. イチジテイシリレキ

※メニュー「5. システムセッテイ」選択

←キョシツセンタク  
 1. 101-1 →  
 2. 102-1  
 3. 103-1

←101-1イチジテイシジカン  
 30分 ≫ 30分

△ : 数字を増やす  
 ▽ : 数字を減らす  
 決定 : 変更を反映



## 5-4-7. 一時停止履歴を見る

- ① 各居室の一時停止履歴を見ることができます。  
 履歴は一人100件までの過去の一時停止した時間・復帰した時間を記録することができます。  
 また、稼働時間によって停止した時間も記録されます。  
 ※子機・超音波センサーによる停止は反映されません。

←システム セッテイ  
 1. カドウジカン →  
 2. イチジテイシジカン  
 3. イチジテイシリレキ

※メニュー「5. システムセッテイ」選択

←キョシツセンタク  
 1. 101-1 →  
 2. 102-1  
 3. 103-1

←101-1テイシリレキ 3ケン  
 10/1 11:00-ティンチュウ  
 10/1 10:00-10:30  
 10/1 9:00-9:30

## 5-4-8. リセット復帰時間を設定する

- ① センサーが自動でリセットされ、検知待ちになるまでの時間を対象者毎に設定することができます。居室のセンサーが検知後、設定時間経過すると離床情報をリセットします。(初期設定：5分)  
これにより、リセット忘れを防止することができます。  
リセット復帰時間は0～99分の設定が可能です。  
0分に設定すると、自動復帰を行いません。

←システム セッテイ  
4. リセットフックジカン →  
5. メロディオンリョウ  
6. キョシツメロディ

※メニュー「5. システムセッテイ」選択



←キョシツセンタク  
1. 101-1 →  
2. 102-1  
3. 103-1



←101-1リセットフックジカン  
57) >> 57)

△ : 数字を増やす  
▽ : 数字を減らす  
決定: 変更を反映

## 5-4-9. メロディ音量を設定する

- ① メロディ音量の変更を行います。(初期設定：5)  
音量は0～5の6段階で変更ができます。(0のとき無音、5のとき最大音量)  
▶ ボタンを押すことで流す曲を変更することができます。

←システム セッテイ  
4. リセットフックジカン →  
5. メロディオンリョウ  
6. キョシツメロディ

※メニュー「5. システムセッテイ」選択



←メロディ オンリョウ ヘンコウ  
3  
▽ イッツアスモールワールド  
3

△ : 音量を大きく / 曲を変更  
▽ : 音量を小さく / 曲を変更  
▶ : 選曲に移動 / 音量に移動  
◀ : 前の画面に移動  
決定: 変更を反映

## 5-4-10. 対象者毎にメロディを設定する

- ① メロディの変更を行います。(初期設定：イッツアスモールワールド)  
メロディは12種類あり、対象者毎に設定することができます。

←システム セッテイ  
4. リセットフックジカン →  
5. メロディオンリョウ  
6. キョシツメロディ

※メニュー「5. システムセッテイ」選択



←キョシツセンタク  
1. 101-1 →  
2. 102-1  
3. 103-1



←101-1 メロディ  
イッツアスモールワールド  
▽  
イッツアスモールワールド

△ : 曲を変更 (上)  
▽ : 曲を変更 (下)  
◀ : 前の画面に戻る  
決定: 変更を反映

【表示曲名】  
イッツア スモールワールド  
Departure  
ミライ ヨソウズ 2  
ロマン ヒコウ  
ナモナキ ウタ  
Last Christmas  
Merry Christmas  
Jingle Bells  
Happy Birthday  
Green Sleeves  
クラシック  
ミッキー マウス マーチ

【正式曲名】  
Its a small world  
Departure  
未来予想図Ⅱ  
浪漫飛行  
名もなき詩  
Last Christmas  
We wish you a Merry Christmas  
Jingle Bells  
Happy Birthday to you  
Green Sleeves  
主よ人の望みの喜びよ  
ミッキーマウスマーチ

## 5-4-11. 受信レベルを確認する

- ① コンセント間通信における受信レベルを確認することができます。  
通信強度は0～9の10段階で表示されます。(0のとき最小、9のとき最大)

5. システムセットイ →



←システム セットイ

 7. ジュシンレベル  
 8. トケイ  
 9. グループNo.

→



← ジュシンレベル

 1. 101-1 9  
 2. 102-1 7  
 3. 103-1 8

通信レベルが4以下の場合、通信が不安定になる恐れがあります。  
通信レベルが高いコンセントへ挿し替えて下さい。

## 5-4-12. 時計を設定する

- ① 時計の時刻合わせを行います。  
時計のデータは離床履歴にも使われます。

←システム セットイ

 7. ジュシンレベル  
 8. トケイ  
 9. グループNo.

←トケイ ヘンコウ

 13/04/01 10:00  
 ≍≍  
 13/04/01 10:00

年 月 日 時 分

※メニュー「5. システムセットイ」選択

△ : 数字を増やす  
 ▽ : 数字を減らす  
 ▷ : 次の項目に移動  
 ◀ : 前の画面に戻る  
 決定 : 変更を反映

## 5-4-13. グループ番号を確認する

- ① グループ番号の確認をすることができます。(初期設定：1)  
複数台親機を持つ場合、同一グループ番号がないことを必ず確認してください。

 ←システム セットイ  
 7. ジュシンレベル  
 8. トケイ  
 9. グループNo.

 ← グループ/ID カクニン  
 グループ ID (ペア)  
 1 F915

◀ : 前の画面に戻る

※メニュー「5. システムセットイ」選択

## ・グループ番号を変更する場合

親機のグループ番号を変更するには、一度親機を初期化しなければなりません。  
初期化すると、親機内の全てのデータは消え、子機を再登録する必要があります。  
履歴など、記録を残したいデータは事前に記録を残してください。

初期化の方法(取扱説明書P34)を参照下さい。



## 6. 子機の取扱説明

### 6-1. 子機の役割

#### 呼出情報を親機へ送信！



超音波センサーが検知した、  
コールスイッチを押した呼出情報を  
コンセント+無線間通信で親機へ送信します。

#### ボタン操作

- 登録 : 親機に子機を登録する (長押し)
- 解除 : 親機から子機を解除する (長押し)
- 一時停止 : センサーを一時停止する (長押し)

※長押しは登録や一時停止をする際に1秒間、解除をする際には5秒間ボタンを押し続けて下さい。

#### ランプ表示

- 登録完了後  
消灯 : 未登録時点灯  
登録時点滅  
登録完了時消灯
- 一時停止中 : 一時停止時点灯

#### 【特徴】

##### ① 子機は最大20台まで増設可能

親機1台で最大20台まで子機を増設することができます。  
子機は1桁のグループ番号、3桁の部屋番号、1桁の個人番号の合計5桁の番号で登録されます。  
設定する際は他の子機と番号が重複しないようにして下さい。  
※重複した場合は、正しく動作しません。



Gr. : 親機のグループ番号  
部屋番号 : 設置する居室番号  
個人 : 相部屋時の個人番号

※グループ番号については取扱説明書 P14

##### ② 子機1台に超音波センサーまたはコールスイッチを2台まで増設可能

子機には入力ポートが2つあります。  
これにより対象者に対して最大2台までセンサーまたはコールスイッチを設置することができます。

##### ③ 親機への通知を停止することが可能

親機への通知を10分間停止することができます。  
センサーを設置する際、余計な通知をしないよう、停止する機能です。

##### ④ 30秒インターバル機能

一回離床すると、30秒間通知があがりません。  
これにより、何度も通知が上がったり…なんてことはありません。  
インターバル時間は子機にて変更することができます。(取扱説明書 P23)

※子機には弊社指定の機器以外は絶対に挿さないでください。  
機器が故障するだけでなく、火災、感電の原因になります。  
コールスイッチ使用時に一時停止をすると、通知が上がりにません。

## 6-2. 設置方法

必要なもの：子機

1. 親機近くのコンセントに子機を挿して下さい。

2. センサーを設置する居室番号の設定を行います。

- ①決定ボタンで設定変更ができます。
- ②変更中は変更箇所の数字が点滅します。  
+ボタンで数字を変更します。  
→ボタンで次の項目に移動します。
- ③決定ボタンを押すと数字が点灯に変わり、  
変更が完了します。



初期表示

Gr.：親機のグループ番号  
 部屋番号：設置する部屋番号  
 個人：相部屋時の個人番号  
 +：数字を増やす  
 →：次の数字に移動  
 決定：変更の開始・完了

※グループ番号は親機と必ず同じにして下さい。

例) グループ番号：1  
 居室番号：123号室  
 個人番号：1さん



3. 居室情報を親機に登録します。

- ①上面にある登録ボタンを長押しして下さい。  
上面のランプが点滅します。  
ランプが消えると親機への登録が完了です。
- ②表示が「-----」になっているか確認して下さい。

・ランプが消えない場合・表示が右図にならない場合

一定時間経過しても登録が完了しない場合、初期表示に戻り、ランプは点灯します。  
 トラブルシューティング（取扱説明書P36）を参照下さい。

上面図

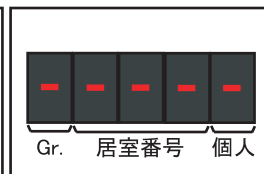

登録完了後の表示

※長押しは1秒間ボタンを押し続けて下さい。

4. 子機を居室に設置します。

センサーを設置する居室に子機を移動して下さい。（解除ボタンは押さないでください。）

## ●子機を離床検知システムから外す場合●

子機をシステムから外す場合、上面にある解除ボタンを長押しすることで登録を削除することができます。  
 必ずこの操作後、子機をコンセントから抜いてください。  
 上面のランプが点滅後、点灯すると解除完了です。  
 解除すると、親機・ペンダントから子機の情報が削除されます。

・親機・ペンダントに情報が残っている場合

解除を押しても機器の電源が入っていなかったり、ペンダントが圏外にあると、各機器に子機の情報が残ることがあります。  
 親機に残ってしまった場合は、取扱説明書P34を参照下さい。  
 ペンダントに残ってしまった場合は、取扱説明書P35を参照下さい。



※長押しは1秒間ボタンを押し続けて下さい。

・子機を移動する場合

子機を移動する場合、居室番号等を再入力する必要があります。  
 一度子機をシステムから外してから再度設置してください。  
 （上記「●子機を離床検知システムから外す場合●」を参照ください。）  
 居室番号の変更をしない場合は、そのままコンセントから抜くだけで子機を移動することができます。

## 6-3. 子機の使い方

## ① LED表示について

LED表示は子機の動作状況に応じて表示が変わります。

## 登録されているとき

離床がない待機状態のとき



登録完了後  
消灯  
  
登録時消灯

子機が親機に登録され正常に動作しています。  
決定ボタンを押すことで居室情報を表示します。

## 登録されていないとき

居室情報の入力を行います。



登録完了後  
消灯  
  
未登録時点灯  
登録中点滅

設定された居室情報を表示します。

呼出後の通知状態のとき



呼出され、親機へ通知している状態です。  
LEDは点灯表示します。  
親機との通信中、LEDは点滅表示します。  
通知状態は30秒経過すると待機状態に戻ります。

親機への通知停止状態のとき



  
一時停止中  
通知停止時点灯

親機への通知を一時停止しています。  
LEDは点滅表示しています。  
停止は10分後、自動で解除されます。

インターバル時間を設定する



→ボタンの長押しで、インターバル時間を表示します。  
+ボタンで時間を選択できます。  
(10・20・30【初期】・40・50・60秒)  
選択後、決定ボタンを押すことで変更されます。

通信レベルを表示する



決定ボタン長押し後、→ボタンを1回長押しで無線の通信強度を表示します。

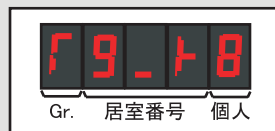

決定ボタン長押し後、→ボタンを2回長押しでコンセント間の通信強度を表示します。

通信強度は0～9の10段階（0：最小 ～ 9：最大）



決定ボタン長押し後、→ボタン3回長押しで、中継器との通信強度を表示します。

## ① 通知停止機能

親機への通知を10分間停止することができます。  
再度ボタンを長押しすることで、停止を解除することができます。

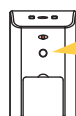

長押し



一時停止

：通知を一時停止する  
(長押し)

※長押しは1秒間ボタンを押し続けて下さい。  
コールスイッチを使用時も通知が停止します。ご注意ください。

## 7. 無線中継器の取扱説明

### 7-1. 無線中継器の役割

#### 親機と子機との無線通信を中継！



親機と子機との無線通信を中継します。  
見通し100mのエリアから200mのエリアへ  
カバーする範囲が広がります。

#### ボタンの操作

検 索 : 通信が出来る親機を検索する。  
(1秒間、長押し)

ロック/解除: ボタン操作をロックまたは  
ロック解除する。(5秒間、長押し)

#### ランプ表示

状 態: 親機と通信が出来る場合、消灯  
: 親機と通信が出来ない場合、点灯

解除中: ボタン操作をロック時消灯  
ボタン操作のロックを解除時点灯

#### 【特徴】

- ① 簡単に設置可能  
グループ番号を親機と同じ数字にするだけで中継が行えます。  
親機と子機の操作は必要ありません。
- ② 親機1台に20台まで増設可能（多段接続は出来ません）  
親機1台に20台まで中継器を接続することができます。

### 7-2. 設置方法

必要なもの：無線中継器

1. 親機と子機の間付近のコンセントに中継器を挿して下さい。
2. グループ番号の設定を行います。
  - ① 決定ボタンで設定変更ができます。
  - ② 変更中は変更箇所の数字が点滅します。  
+ボタンで数字を変更します。
  - ③ 決定ボタンを押すと数字が点灯に変わり、親機との通信を開始します。

※グループ番号は親機と必ず同じにして下さい。

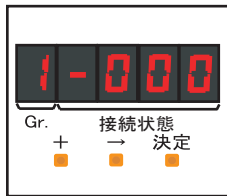

初期表示

Gr. : 親機のグループ番号  
接続状態 : 通信できる親機の台数  
+ : 数字を増やす  
→ : 次の数字に移動  
決定 : 変更の開始・完了

例) グループ番号 : 1  
通信出来る親機の台数 : 1台

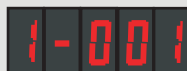

- 無線中継器を離床検知システムから外す場合●  
中継器をコンセントから抜いてください。

- 中継器を移動する場合●  
一度中継器をシステムから外して再度設置してください。  
グループ番号を変更しない場合は、そのままコンセントに挿すだけで移動することができます。

### 7-3. 無線中継器の使い方

#### ① LED表示について

LED表示は中継器の動作状況に応じて表示が変わります。

親機と通信ができる場合



親機と通信ができない場合

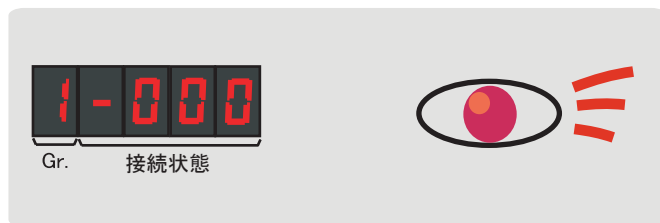

通信できる親機が見つからない状態です。

※子機には弊社指定の機器以外は絶対に挿さないでください。  
機器が故障するだけでなく、火災、感電の原因になります。  
コールスイッチ使用時に一時停止をすると、通知が上がりません。

## 8. 超音波センサーの取扱説明

### 8-1. 超音波センサーの役割

#### 距離&動作で離床を検知！





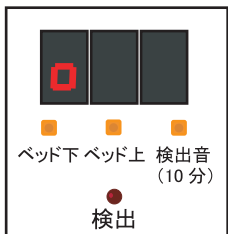

対象者との距離計測により離床を検知  
設定なしで簡単設置が可能



#### LED表示



#### ボタンの操作

-  **ベッド下** : ベッド下モードに移行 (初期設定)
-  **ベッド上** : ベッド上モードに移行
-  +  **ベッド下** **ベッド上** : 徘徊モードに移行 (同時長押し)
-  **検出音** : 検出時ブザーでお知らせ

※長押しは1秒間ボタンを押し続けて下さい。

#### ランプ表示

-  **検出** : 検出時点灯

#### 【特徴】

- ① 対象者との距離と動作で離床を検知

センサーは、人体に影響がなく、環境に強い超音波センサーを使っています。  
超音波センサーは、対象者との距離を測定し、対象者が動くことで検知します。

- ② 子機1台に対し、最大2台まで接続可能

子機1台で最大2台まで超音波センサーを接続することができます。  
ベッドの両サイドから降りられる場合などにご使用下さい。

- ③ 検知シーンを分ける3つのモード

モードを使い分けることで、様々な用途で使用することが可能です。

**ベッド下モード** : 0m~1.2mの特定のエリアを検知することができます。(初期設定)  
シーン①…ベッド下に設置し離床を検知、トイレの入室を検知等

**ベッド上モード** : 0.5m~1.3mの特定のエリアを検知することができます。  
シーン②…ベッド上に設置し起き上がりを検知

**徘徊モード** : 0~2mのオープンスペースでの人の動きを検知します。  
シーン③…玄関や廊下に設置し徘徊を検知

※布団のずれ落ちなどで検知することがあります。検知エリアには布団が落ちないように配慮下さい。  
※徘徊モードは極力オープンスペースで使用してください。  
※超音波センサーは向い合って設置しないでください。誤検出する恐れがあります。  
※超音波送受信部(2穴部)には物を入れないでください。センサーが検出できなくなります。

## 8-2. 設置方法

必要なもの：超音波センサー、接続ケーブル、子機

- 超音波センサーと子機とを接続ケーブルで繋いで下さい。  
子機をコンセントに挿してください。超音波センサーの電源が入ります。

- センサーを設置します。  
設置箇所とセンサーの検知エリアを確認してください。  
センサー検出時、検出ランプが点灯します。  
また、検出中をブザーで知らせることができます。  
検出ランプが見えない場合など、センサー設置時のエリア確認にご使用ください。  
検出ブザーは10分経過すると自動でOFFされます。

■ : 検出時ブザーでお知らせ  
検出音 検出時、ブザーが鳴動

● : 検出時点灯



検出ブザー ON 時



検出ブザー OFF 時

※センサーの設置は用途に応じ、設置場所が変わります。また、設置箇所に応じた取付金具をご使用ください。

- ・ベッド下に設置：離床を検知（設置箇所については取扱説明書 P27）
- ・ベッド上に設置：起き上がりを検知（設置箇所については取扱説明書 P27）
- ・ベッド端に設置：離床前を検知（設置箇所については取扱説明書 P28）

取付具  
三脚式（床置向け）  
マグネット式（ベッド下向け）  
クリップ式（ベッド上・ベッド端向け）  
ベルト式（ポールへの取付け等）

### Point

設置中は、一時停止機能を使うことで  
余計な通知が発報されません。（→P26）

- ・センサーの検出エリアの目安

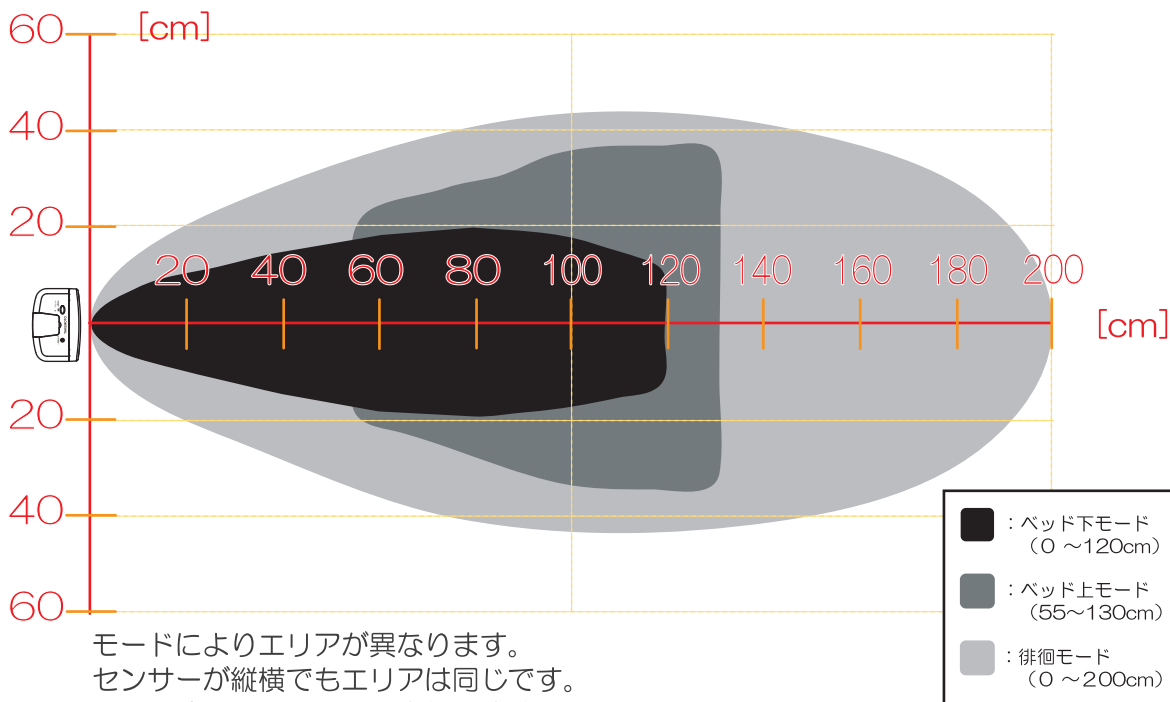

### 8-3. 超音波センサーの使い方

#### LED表示について

LED表示は超音波センサーの動作状況に応じて表示が変わります。

#### モード表示

通常時、モードを表示します。  
現在のモードの計測可能距離を表示します。

##### ベッド下モード



■  
ベッド下

##### ベッド上モード



■  
ベッド上

##### 徘徊モード



■ + ■  
ベッド下 + ベッド上  
(同時長押し)

#### ブザー表示

検出音ボタンを押すことで検出時のブザー動作を  
切り換えることができます。  
ボタンを押したときのみ、ブザー動作を表示します。

##### 検出時ブザー ON



■ (ブザー ON 時)  
検出音

##### 検出時ブザー OFF



■ (ブザー OFF 時)  
検出音

※長押しは1秒間ボタンを押し続けて下さい。

#### 通知停止機能

親機への通知を10分間停止することができます。  
再度ボタンを長押しすることで、停止を解除することができます。  
センサーを設置する際、余計な通知をしないよう、停止する機能です。



■ 一時停止 : 一時停止する  
(長押し)

※長押しは1秒間ボタンを押し続けて下さい。



## 8-4. 設置箇所について

### ベッド下に設置する場合

ベッド下に設置することで、対象者の離床を検知することができます。

取付具はマグネット式でベッド下に取り付けるか、三脚式で床に置いて設置して下さい。

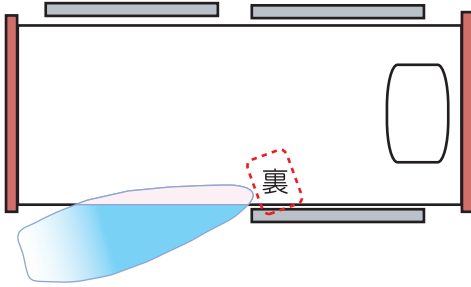

#### 【推奨モード】

ベッド下モード  
(モードについては取扱説明書 P24)

#### 【取付具】

三脚式またはマグネット式

※徘徊モードでは使用しないでください。

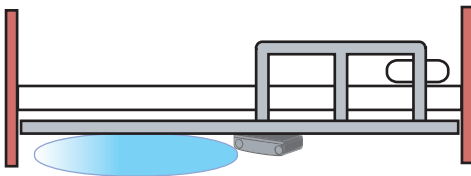

#### ・センサーの設置について

センサーの検出範囲については、取扱説明書 P 2 5

設置時の注意事項については、取扱説明書 P 3 8

### ベッド上に設置する場合

ベッド上に設置することで、対象者の起き上がりを検知することができます。

取付具はクランプ式を使用し、ベッド端のサイドボードへ設置して下さい。

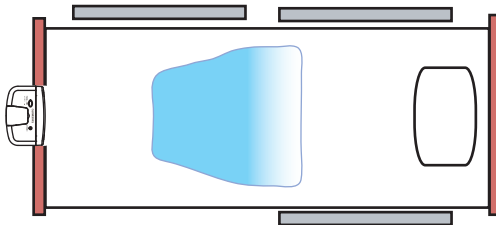

#### 【推奨モード】

ベッド上モード  
(モードについては取扱説明書 P24)

#### 【推奨取付具】

クランプ式

※徘徊モードでは使用しないでください。

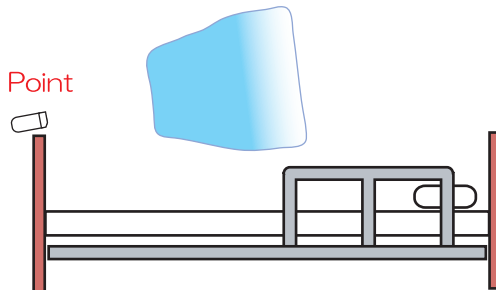

#### Point

10° ~ 15° 上に向けると、  
寝返りを検知しません。

取付け  
前後注意



#### ・センサーの設置について

センサーの検出範囲については、取扱説明書 P 2 5

設置時の注意事項については、取扱説明書 P 3 9

### ベッド端に設置する場合

ベッド端に設置することで、対象者の離床前を検知することができます。  
取付具はクランプ式を使用し、ベッド端のサイドボードの角へ設置してください。

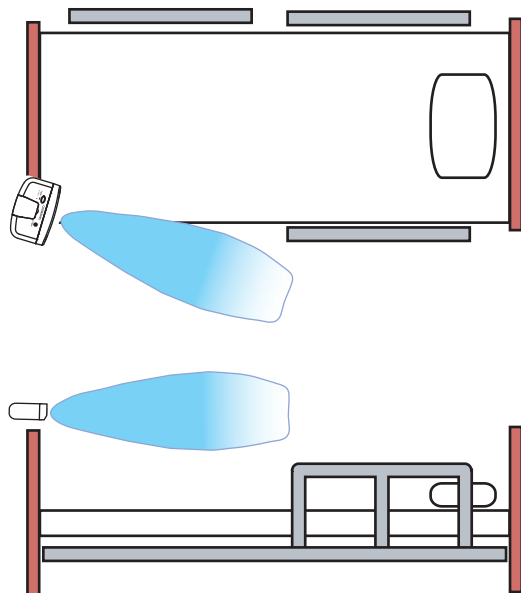

【推奨モード】  
ベッド下モード  
(モードについては取扱説明書 P24)

【推奨取付具】  
クランプ式

※徘徊モードでは使用しないでください。

#### ・センサーの設置について

センサーの検出範囲については、取扱説明書P25  
設置時の注意事項については、取扱説明書P39

### ●その他の設置箇所●

本製品はコンセントがあれば容易に設置することが可能です。  
トイレの中に設置することで、トイレの入室を検知することができます。  
また、玄関や廊下に設置することで、徘徊を検知することができます。  
検知したい場所・シーンに合わせて設置をしてください。

### 徘徊を検知したい場合



【推奨モード】  
徘徊モード  
(モードについては取扱説明書 P24)

【推奨設置具】  
三脚式

### トイレへの入室を検知したい場合



【推奨モード】  
ベッド下モード  
(モードについては取扱説明書 P24)

【推奨設置具】  
三脚式

## 9.ペンダントの取扱説明

### 9-1.ペンダントの役割

呼出情報を音&振動でお知らせ！



親機からの離床情報を無線で遠隔通知  
見通し100mのエリアをカバー

液晶表示

- : 音量表示
- : パイプのON・OFF表示
- : 無線通信のアンテナ表示
- : 電池残量表示

メインボタンの操作

離床時の操作 / メニュー時の操作

- : 対応 / 決定
- : スクロール  
 / メニューを開く (長押し) ・ 下へ移動
- : リセット / 前の画面に戻る
- または または : 電源を入れる (長押し)
- + (同時押し) : 電源を切る (長押し)

サイドボタンの操作

- : パイプの動作切換 / 通知時ブザー停止
- : 通知する音量を上げます
- : 通知する音量を下げます

※長押しは1秒間ボタンを押し続けて下さい。

#### 【特徴】

#### ① 親機1台に対し、最大5台まで登録可能

親機1台で最大5台までペンダントを登録することができます。  
ペンダントはグループ番号とID番号により登録されます。

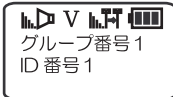

グループ・ID 確認画面

グループ番号 : 対応する親機のグループ番号です。  
(グループ番号についてはP14)

ID番号 : 親機に登録されるペンダントの番号です。

#### ② スタッフ間連携機能

ペンダントが複数ある場合、一方で対応すると、他のペンダントから離床表示がなくなります。  
これにより、スタッフ間で連携が取れ、同一居室でのスタッフの鉢合わせがなくなります。  
(使い方については取扱説明書P12)

#### ③ リセット・一時停止が可能

ペンダントから離床情報のリセットができます。  
ペンダントからセンサーの一時停止ができます。  
ペンダントからセンサーの一時停止の解除ができます。  
(リセット・一時停止については取扱説明書P12)

#### ④ 充電池を使用

ニッケル水素充電池を使用し、ACアダプターによる充電が可能。  
5. 5時間の連続充電で、60時間の使用ができます。

※ 電池は専用充電池を使用しています。他の電池は使用しないで下さい。

## 9-2.設定方法



必要なもの：ペンダント

1. ペンダントを充電してください。  
充電にはACアダプターを使用して下さい。  
充電完了時、ブザーで知らせます。



 : 充電中

2. ペンダントの充電後、電源を入れます。 ※親機の電源を入れ、親機の近くで設定して下さい。

 または  または  : 電源を入れる（長押し）

※長押しは1秒間ボタンを押し続けて下さい。

3. スクロールボタンを押すと、メニュー画面が表示します。  
グループ番号設定で、親機と同じグループ番号に設定して下さい。（親機初期設定：1）

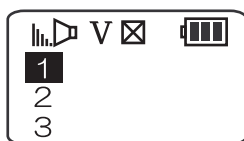
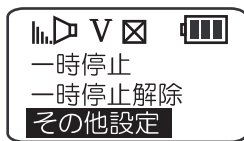

 : 決定  
 : メニュー  
 （長押し）  
 / 下へ移動  
 : 戻る

※長押しは1秒間ボタンを押し続けて下さい。

4. ペンダントを親機へ登録します。ID登録を行います。

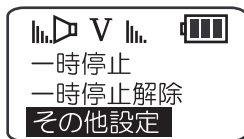

 : 決定  
 : 下へ移動  
 : 戻る

親機への登録の完了をブザーでお知らせします。

**ピー♪**

親機に登録されました。  
待受画面に移ります。

**ピピピ♪**

親機に登録されませんでした。  
親機と通信できません。

・親機に登録できない場合

親機に登録できない場合については、取扱説明書P37

5. グループ・ID確認画面より、ID番号が登録されていることを確認することができます。

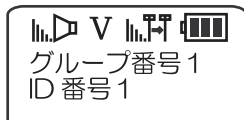

グループ・ID 確認画面

 : ID登録済の場合、アンテナマークが表示されます。

 : ID未登録の場合、アンテナマークは表示されません。  
再度ID登録を行なって下さい。

6. センサーを検知させ、通知がペンダントまで届くか確認して下さい。  
アンテナマークを確認し、電波の状況を確認して下さい。

・ペンダントに通知されない場合

ペンダントに通知されない場合については、取扱説明書P37

※複数のペンダントを登録する際は1台ずつ登録してください。ID登録を複数同時に行わないでください。  
複数同時に登録すると、同じID番号のペンダントが発生し、正常に動作しない恐れがあります。

## ●ペンダントを離床検知システムから外す場合●

ペンダントをシステムから外す場合、ID解除をすることで登録を解除することができます。

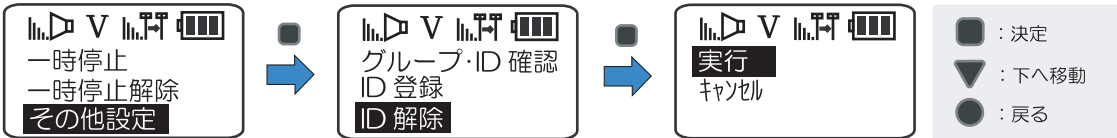

ID登録の解除をブザーでお知らせします。

ピー♪

親機から解除されました。  
待受画面に移ります。

ピピピ♪

親機から解除されませんでした。  
親機と通信できません。

・親機から解除できない場合

解除が出来ない場合については、取扱説明書P37

## ●グループ番号を変更する場合●

ペンダントのグループ番号を変更することができます。  
グループ番号の変更はID番号が登録されていないときしかできません。  
グループ番号は必ず登録したい親機と同じ番号に設定して下さい。

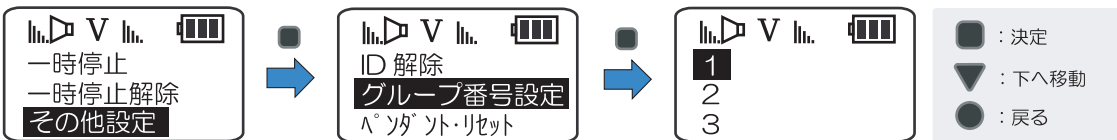

## ●ペンダントを初期化する●

ペンダント・リセットを選択することで、ペンダントの初期化をすることができます。  
※ペンダントが親機に登録されている状態で初期化すると、親機のペンダント登録情報は削除されません。  
別途親機にてペンダント登録を削除して下さい。（取扱説明書P34）

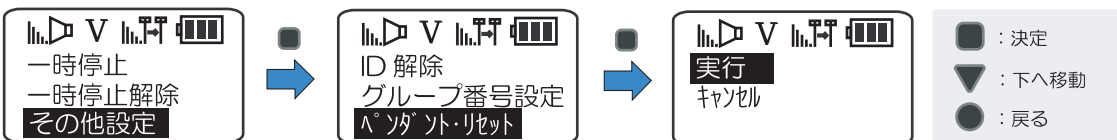

## 9-3.ペンダントの使い方

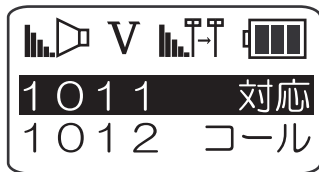







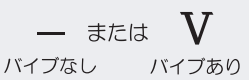

離床時の操作／メニュー時の操作

- : 対応／決定
- ▼ : スクロール  
／メニューを開く（長押し）・下へ移動
- : リセット／前の画面に戻る

- ① 離床検知時、居室番号と個人番号が表示されます。  
側面パイプボタンを押すと、ブザーとパイプが止まります。  
■ 対応ボタンを押すと表示が「離床」から「対応」に変わります。  
● リセットボタンを押すと表示が消え、リセットされます。  
※ペンダントからリセットするときは、対応操作をしないとリセットされません。
- ② 複数離床情報がある場合、新しい離床情報が上段になるように表示されます。  
▼スクロールボタンを押すことで、複数の離床情報をスクロールし、順番に確認することができます。  
任意の離床を選択し、■ 対応ボタンを押すと表示が「離床」から「対応」に変わります。  
リセットする際は、任意の対応した離床情報を表示させ、● リセットボタンを押して下さい。  
※ペンダントからリセットするときは、対応操作をしないとリセットされません。

表示記号について

- ① 通知音量の変更  
音量は側面音量ボタンで変更できます。  
音量は0～5の6段階で変更できます。（0のとき無音、5のとき最大）  

  - ▲ : 通知する音量を上げます
  - ▼ : 通知する音量を下げます
- ② パイプ動作の変更  
通知時にパイプ動作の有無を変更できます。  

  - パイプ : パイプの動作切換
- ③ アンテナの確認  
親機とペンダント間の電波の状態を確認できます。  
電波の状態は0～5の6段階で確認できます。（0のとき電波なし、5のとき最大）  

  - : ID 登録なし（アンテナマークなし）  
（同一グループ番号の親機の電波状態を表示）
- ④ 電池残量の確認  
ペンダントの電池残量を確認できます。  
電池の状態は0～3の4段階で確認できます。（0のとき電池残量希薄、3のとき最大）  

  - 充電中

※電池残量が0のときは、すぐに充電して下さい。  
※充電完了時、ブザーで知らせます。  
※5. 5時間の連続充電で60時間使えます。

## 9-4.ペンダントの機能

ペンダントはメニュー画面より、各機能を使うことができます。  
画面の構成は以下のとおりとなっています。

メニュー画面

- 一時停止
- 一時停止解除
- その他設定

その他設定

- グループ・ID 確認
- ID 登録
- ID 解除
- グループ 番号設定
- ペンダント・リセット

一時停止：対象者のセンサーを一時停止することができます。  
一時停止解除：停止してある対象者のセンサーを稼働させることができます。

---その他設定---

グループ・ID 確認：ペンダントの登録状況を確認することができます。  
ID 登録：同一グループの親機にペンダントを登録することができます。  
ID 解除：ID 登録を解除することができます。  
グループ番号設定：グループ番号を設定することができます。  
ペンダント・リセット：ペンダントの初期化を行います。

### 9-4-1.ペンダントにて一時停止をする

対象者を選択することで、対象者のセンサーを一時停止することができます。

一時停止  
一時停止解除  
その他設定



1011  
1012

■：決定

▼：下へ移動

●：戻る

一時停止の完了をブザーでお知らせします。



一時停止されました。



一時停止されませんでした。  
親機と通信できません。

・親機と通信できない場合

通信ができない場合については、取扱説明書P37

### 9-4-2.ペンダントにて一時停止を解除する

🔄 一時停止している対象者のセンサーを解除し、稼働させることができます。

一時停止  
一時停止解除  
その他設定



1011  
1012

■：決定

▼：下へ移動

●：戻る

一時停止解除の完了をブザーでお知らせします。



一時停止を解除されました。



解除されませんでした。  
親機と通信できません。

・親機と通信できない場合

通信ができない場合については、取扱説明書P37

ペンダントと親機の通信が届かない・・・→ペンダント用中継器をご使用下さい。

### ペンダント用中継器の使い方

付属のACアダプターを取り付けてください。電源スイッチを切→入して下さい。

アンテナは、MAXまで伸ばして使ってください。

グループの設定を行ってください。

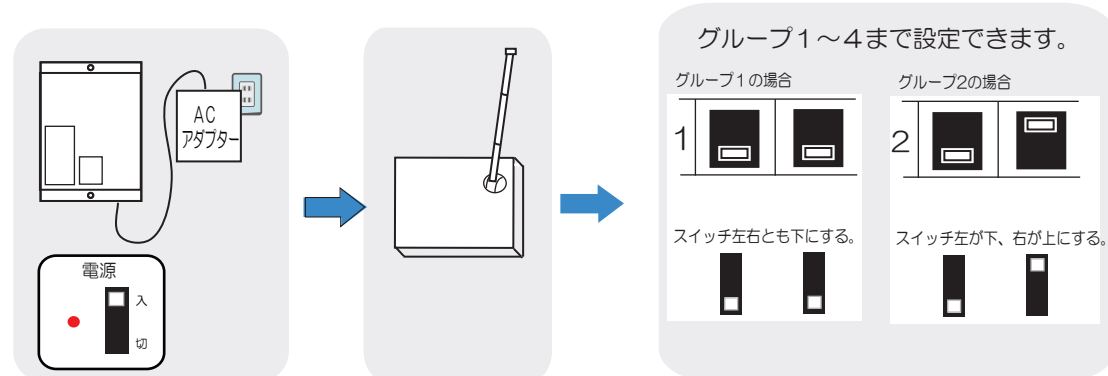

### 子機を初期化する

+ ボタンを押しながら電源を入れることで、子機の初期化を行います。

子機を初期化しても、親機内の子機登録データは削除されません。

親機より、初期化した子機の登録データを削除してください。(取扱説明書P40)

+ 電源投入：初期化

押しながら電源 ON

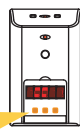

初期化されるもの  
・子機の登録情報

初期化されないもの  
・親機内の子機登録情報

※初期化後、画面は「10001」を表示します。

違う表示をする場合、初期化は行われていません。再度、初期化の操作を行ってください。

### ペンダントを初期化する

ペンダント・リセットを選択することで、ペンダントの初期化をすることができます。

※ペンダントが親機に登録されている状態で初期化しても、親機のペンダント登録データは削除されません。

親機より、ペンダントの登録データを削除してください。(取扱説明書P40)

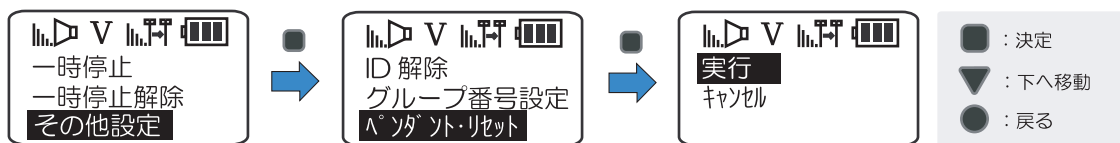



# 10. ペアリングモードの取扱説明



## 10-1. ペアリングモードの役割

周辺施設で使用している同一グループからの無線混信を避けたいときにご使用下さい。親機と子機を一對一で登録できるため、混信しません。





## 10-2. 親機への設定



### ボタン操作

-  **リセット** : メロディを止める  
／リセットする（長押し）
-  **スクロール** : 呼出情報をスクロールする  
（複数呼出発生時）

### 液晶操作ボタン

-  : 上の項目へ移動／数字を増やす
-  : 下の項目へ移動／数字を減らす
-  : 次の項目に移動
-  : 前の画面に戻る
-  **決定** : 入力を決定

1.  を押しながら電源を入れて下さい。

2. 時計の時刻合わせを行います。

液晶画面が時計変更の画面に変わります。時計の設定を行なってください。

△▽ ボタンで数字を変更します。

▶ ボタンで項目を移動します。

決定ボタンを押すと変更が完了します。

時計の設定が終わると設定完了です。

トケイ ヘンコウ  
13 / 04 / 01 10 : 00  
≍≍  
00 / 00 / 00 00 : 00  
年 月 日 時 分

△ : 数字を増やす  
▽ : 数字を減らす  
▶ : 次の項目に移動  
決定 : 時計変更の完了

※ 既に時刻が設定されている場合、この画面は表示されません。

### 3. 「ペアリングモード」に設定します。

① 「グループトウロク」画面で **スクロール** ボタンを1秒長押しします。

「グループトウロク」画面から「ドウサセンタク」画面が変わるので、**▶** ボタンで

「ペアリング」を選択し **決定** ボタン を押しと「グループトウロク」画面に戻ります。

※ 「ヒョウジュン」を選択すると通常モードで動作します。（通常モードについてはP.14へ）



### 4. グループ番号を設定します。

① 親機が2台目のときは【2】、3台目のときは【3】、4台目のときは【4】に設定してください。決定ボタンを押すと設定が完了します。

グループ番号の設定が終わると設定完了です。しばらく経つとメニュー画面になります。

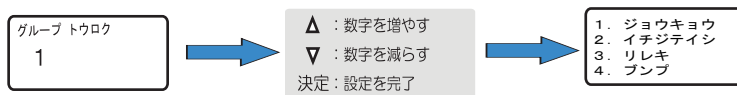

### 5. 親機を登録許可状態に設定します。

① メニュー画面の「1. キョシツジョウキョウ」を選択し決定を押します。

「ジョウキョウ カクニン」画面で「1. キョシツ」を選択し決定を3秒長押しします。

「キョシツジョウキョウ」→「トウロクキョカ」状態になると親機の設定完了です。

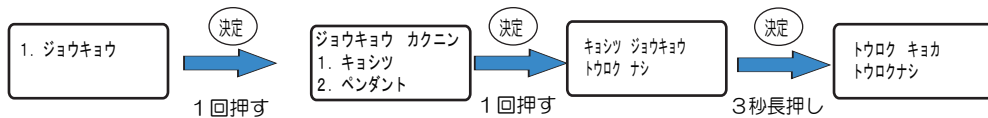

「キョシツジョウキョウ」画面では子機登録できません。必ず「トウロク キョカ」にしてください。

※ **▶** を1回押すとキョシツジョウキョウ画面に戻ります。

上記の設定が終われば、P.39の「子機」設定へ移ります。

# 10-3. 子機の設定



超音波センサーが検知した、  
コールスイッチを押した呼出情報を  
コンセント+無線間通信で親機へ送信します。

## ボタン操作

- : 親機に子機を登録する (長押し)  
登録
- : 親機から子機を解除する (長押し)  
解除
- : センサーを一時停止する (長押し)  
一時停止

※長押しは登録や一時停止をする際に1秒間、  
解除をする際には6秒間ボタンを押し続けて下さい。

## ランプ表示

- 登録完了後  
消灯 : 未登録時点灯  
登録時点滅  
登録完了時消灯
- : 一時停止時点灯  
一時停止中

1. 親機近くのコンセントに子機を挿して下さい。

2. センサーを設置する居室番号の設定を行います。

- ① 決定ボタンで設定変更ができます。
- ② 変更中は変更箇所の数字が点滅します。  
+ボタンで数字を変更します。  
→ボタンで次の項目に移動します。
- ③ 決定ボタンを押すと数字が点灯が変わり、  
変更が完了します。



初期表示

Gr.: 親機のグループ番号  
部屋番号: 設置する部屋番号  
個人: 相部屋時の個人番号  
+: 数字を増やす  
-: 次の数字に移動  
決定: 変更の開始・完了

※グループ番号は親機と必ず同じにして下さい。

3. 子機をペアリングモードに設定します。

🕒 子機の一時停止ボタンを1秒長押しすると、一時停止ランプが点灯しペアリングモードとなります。

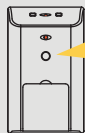

長押し



一時停止中

通知停止時点灯

4. 居室情報を親機に登録します。

- ① 上面にある登録ボタンを長押しして下さい。  
上面のランプが点滅します。  
ランプが消えると親機への登録が完了です。
- ② 表示が「-----」になっているか確認して下さい。

・ランプが消えない場合・表示が右図にならない場合

一定時間経過しても登録が完了しない場合、初期表示に戻り、  
ランプは点灯します。  
トラブルシューティング (取扱説明書P36) を参照下さい。

上面図

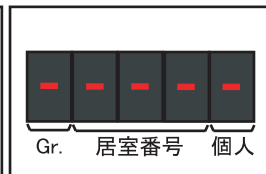

登録完了後の表示

※長押しは1秒間ボタンを押し続けて下さい。

5. 子機を居室に設置します。

センサーを設置する居室に子機を移動して下さい。(解除ボタンは押さないでください。)

ー以上でペアリングモードの設定完了です。

その他の使用方法や設定方法は標準モードと同じです。(親機はP14・子機はP21をご確認ください。)

# 11. 故障かなと思ったら

## 11-1. 機器を初期化する

機器を初期化します。初期化することで、設定のない状態にすることができます。初期化すると、内部のデータ・設定は全て消えます。

### 親機を初期化する

▽ ボタンを押しながら電源を入れることで、親機の初期化を行います。  
親機を初期化すると、親器内の全てのデータは消去されます。事前に記録を残してください。  
親機を初期化しても子機は初期化されません。子機を解除後、再度登録して下さい。

▽ + 電源投入：初期化



押しながら電源 ON

初期化されるもの

- ・機器の登録情報
- ・離床履歴や離床分布
- ・システム設定内の登録データ

初期化されないもの

- ・時計設定

初期化すると、グループ番号の入力を行うことができます。  
グループ番号の変更は初期化をしないと行えません。

グループトウロク

1

△：数字を増やす

▽：数字を減らす

決定：設定を完了

※グループ番号の変更画面に移らない場合、初期化は行われていません。再度、初期化の操作を行なってください。

### ●機器登録情報を強制削除する●

離床状況の画面で▶ ボタンを長押しすることで、親機内の登録情報を強制的に削除することができます。  
※親機による強制削除では、親機内のデータは消えますが、子機やペンダントのデータは消えません。  
このとき、削除された子機が呼出をしても、親機・ペンダントでは通知されません。

#### 子機の登録情報の削除

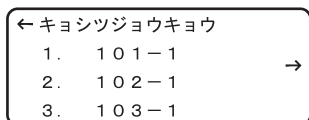

▶ ボタン長押しで → が表示

△▽ボタンで選択  
決定ボタンで決定

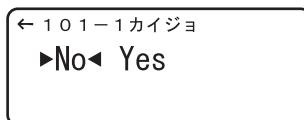

△▽ボタンでNo/Yesを選択  
決定ボタンで決定

#### ペンダントの登録情報の削除

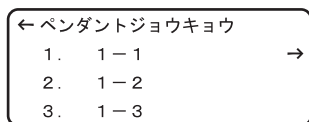

▶ ボタン長押しで → が表示

△▽ボタンで選択  
決定ボタンで決定

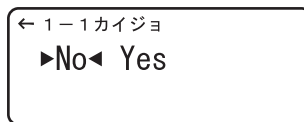

△▽ボタンでNo/Yesを選択  
決定ボタンで決定

※長押しは3秒間ボタンを押し続けて下さい。

MEMO



## 11-2. トラブルシューティング

箇所	症状	原因と対策	取扱説明書 参照ページ
親機	離床情報が表示しない。	●親機と子機でグループ番号が合っていない。 →グループ番号をそろえてください。	P22
		●子機が登録されていない。 超音波センサーが設置されていない。 →機器の登録・設置をしてください。	P22・P25
		●コンセント+無線間通信が正常に動作していない。 →コンセント+無線間通信されない場合を参照ください。	P37
		●親機の電源を切った。 →親機の電源を切ると、電源再投入時は離床はリセットされます。	—
	メロディが鳴らない。	●メロディ音量が0。 →メロディ音量を上げてください。	P18
登録されていない機器が表示する。	●子機・ペンダントを初期化した。 →機器を初期化しても、親機内に機器の情報は残ります。 機器の情報を削除してください。	P34	
	●機器を紛失した。 →機器の情報を削除してください。	P34	
子機	登録、解除ができない。	●親機の電源が入っていない。 →親機の電源を入れ、初期設定をしてください。	P34
		●親機と子機でグループ番号が合っていない。 →機器間のグループ番号をそろえてください。	P22
		●居室番号と個人番号が両方0である。 →登録情報を全て0では、親機に登録できません。 居室番号または個人番号を入力してください。	P22
		●コンセント+無線間通信が正常に動作していない。 →コンセント+無線間通信されない場合を参照ください。	P37
	居室番号の設定ができない。	●すでに子機が登録されている。 →子機の解除をしてください。(取扱説明書P22) →子機の初期化を行なってください。(取扱説明書P35)	—
	一時停止ができない。	●コンセント+無線間通信が正常に動作していない。 →コンセント+無線間通信されない場合を参照ください。	P37
		●スイッチが壊れている。 →購入店または弊社までご連絡ください。	—
	リセットができない。	●コンセント+無線間通信が正常に動作していない。 →コンセント+無線間通信されない場合を参照ください。	P37
●スイッチが壊れている。 →購入店または弊社までご連絡ください。		—	
超音波センサー	センサーが検知しない。	●センサー部が汚れている。 →綿棒などで埃を取ってください。	—
		●子機間のケーブルが抜けている。 →接続ケーブルをきちんと挿してください。	—
		●子機間のケーブルが断線している。 →購入店または弊社までご連絡ください。	—
		●子機の電源が入っていない。 →登録された子機をコンセントに挿してください。	—
		●子機が登録されていない。 →子機の登録を行ってください。	P22
		●センサーが一時停止している。 →一時停止を解除してください。	P13
		●稼働時間外である。 →稼働時間の設定をしてください。	P17
	センサーが誤検知する。	●布団が検出エリアに落ちてある。 →布団が落ちないように配慮ください。	—
		●ベッド下など物がある空間で徘徊モードになっている。 →設置箇所に適したモードを設定してください。	P27・P28
		●超音波センサーが向かい合って設置されている。 →超音波センサーを向かい合って設置しないでください。	—

箇所	症状	原因と対策	取扱説明書 参照ページ
超音波センサー	一時停止ができない。	●子機間のケーブルが断線している。 →購入店または弊社までご連絡ください。	—
		●コンセント+無線間通信が正常に動作していない。 →コンセント+無線間通信されない場合を参照してください。	P37
		●スイッチが壊れている。 →購入店または弊社までご連絡ください。	—
	リセットができない。	●子機間のケーブルが断線している。 →購入店または弊社までご連絡ください。	—
		●コンセント+無線間通信が正常に動作していない。 →コンセント+無線間通信されない場合を参照してください。	P37
		●スイッチが壊れている。 →購入店または弊社までご連絡ください。	—
ペンダント	離床情報が表示しない。	●ペンダントが親機に登録されていない。 子機が親機に登録されていない。 超音波センサーが設置されていない。 →機器の登録・設置をしてください。	P10・P11
		●電波が届かない。 →アンテナマークのレベルを確認してください。 距離が届かない場合、中継器を導入してください。	P32
		●親機とペンダントでグループ番号が合っていない。 →グループ番号をそろえてください。	P31
		●同じグループ番号で同じIDのペンダントがある。 →ペンダント・リセット後、親機にて登録情報を消してください。	P34・P35
		●親機にペンダントが5台登録されてある。 →ペンダントは親機1台につき、5台までしか登録できません。	—
	親機に登録できない。	●電波が届かない。 →アンテナマークのレベルを確認してください。 距離が届かない場合、中継器を導入してください。	P8・P32
		●親機にペンダントの登録がない。 →ペンダントリセットをしてください。	P31
	親機から解除できない。	●電波が届かない。 →アンテナマークのレベルを確認してください。 距離が届かない場合、中継器を導入してください。	P8・P32
		●ペンダントを複数同時に登録した。 →ペンダント・リセット後、親機にて登録情報を消してください。	P34・P35
	電源が切れない。	●待受画面になっていない。 →待受画面に戻してから電源を切ってください。	P29
	離床情報が残っている。	●電波が届かない。 →アンテナマークのレベルを確認してください。 距離が届かない場合、中継器を導入してください。	P8・P32
	一時停止ができない。	●電波が届かない。 →アンテナマークのレベルを確認してください。 距離が届かない場合、中継器を導入してください。	P8・P32
リセットができない。	●電波が届かない。 →アンテナマークのレベルを確認してください。 距離が届かない場合、中継器を導入してください。	P8・P32	
通信	コンセント+無線間通信されない。	●コンセントの相・系統が異なる。 →購入店または弊社までご連絡ください。	P8
		●配線が150m以上あり、親機子機間の距離が100m以上離れている。 →受信強度を調べてください。 購入店または弊社までご連絡ください。	P8・P19
		●同時に離床が5件以上発生した。 →2秒の間に5件以上離床が発生すると、 離床情報が拾えないことがあります。	—
		●コンセントノイズが多く、親機子機間の距離が100m以上離れている。 →受信強度を調べてください。 購入店または弊社までご連絡ください。	P19
	ペンダントが通信されない。	●親機・子機がコンセントに挿さっていない。 →機器を接続してください。	P10・P11
		●電波が届かない。 →アンテナマークのレベルを確認してください。 距離が届かない場合、中継器を導入してください。	P8・P32
	親機と中継器が通信できない状態となる。	●親機と中継器でグループ番号が合っていない。 →グループ番号をそろえて下さい。	P24・25
		●無線が届かない距離に設置している。 →親機に近づけて設置して下さい。	P24・25

## ベッド下で使う場合

# 立ち上がりを検知

### 端座位の状態を検知



### 三脚式



取付後のセンサーの高さ  
57mm

### マグネット式

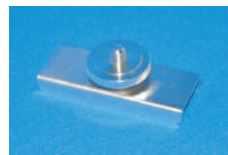

取付後のセンサーの高さ  
52mm

## 設置のコツ

- ベッドのケーブルやセンサーのケーブルがない
- カーテンが検知エリアにない
- 布団がずれ落ちていない
- 取付金具がきちんと締まっている

□ 急激な温度変化でも検知することがあります  
検知エリアには極力、物を置かないようにしましょう

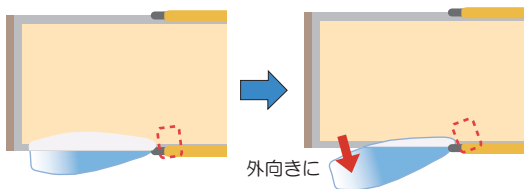

外向きに

### ベッド下モード

※必ずモードを確認してください

検出音で必ずエリアを確認してください

## 玄関で使う場合

# 徘徊を検知

### センサーを横切ると検知

## 設置のコツ

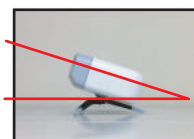

オープンスペースで使用しましょう  
障害物があるとその付近での検知が鈍くなります（徘徊モード）  
センサーの角度を上に向けると検知が安定します

### 徘徊モード

※必ずモードを確認してください

検出音で必ずエリアを確認してください



ベッド上で使う場合

## 起き上がりを検知

早期対応が可能になります

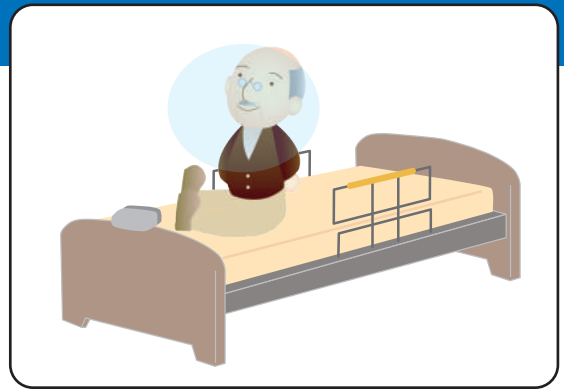

クランプ式



取付対象：板状  
取付幅  
0～20mm

ベルト式



取付対象：パイプ  
取付径  
φ18～φ36mm



設置のコツ

センサーを上向きにすれば  
寝返りを検知しません。

降り口側へセンサーを寄せると  
検知漏れする恐れが少なくなります。

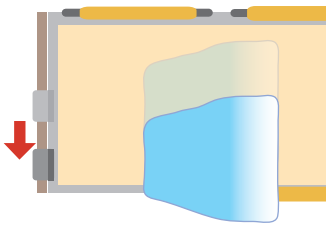

ベッド上モード

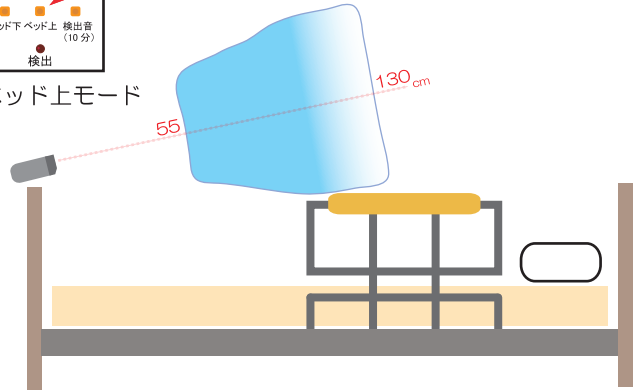

センサーが動かないようにしっかり設置しましょう

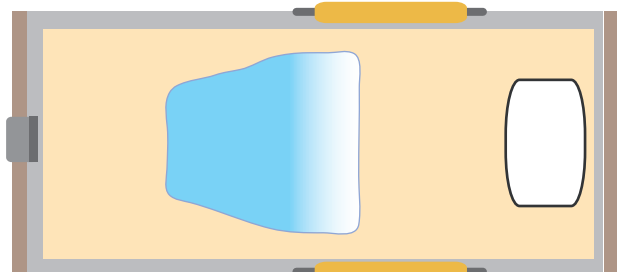

検出音で必ずエリアを確認してください

※起き上がりを検知するため、ベッドからのすり落ちは検知できません

検出音機能

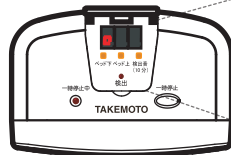

センサーが検知するとブザーが鳴ります  
(10分で自動OFF)

範囲を確認♪



### 安全に関する注意点 必ずお読みください

- センサーは角度が変わらないようにしっかり固定してください。  
設置角度が変わると検知エリアが変わり、正常に作動しません。  
(掃除機による接触・人が触る・ケーブルをひっぱる等)
- 電動ベッド動作時、センサーに干渉しないことを確認してください。
- 振動の大きな場所では使用しないでください。
- 本製品の使い方を十分把握の上お使いください。
- センサーの検知を正常に保つよう、日常点検をお願いします。
- センサーが確実に固定されていない場合は即座に使用を中止してください。
- 取付金具は本製品のみで使用し、別の用途では使用しないでください。
- 製品の故障や誤動作が直接人命に関わるような使い方はしないでください。
- 本製品は転倒・徘徊防止の補助手段として使用します。  
万一発生した事故による損害については当社は一切の責任を負いません。

### 11-3. 期待寿命及び推奨交換時期について

機器の期待寿命及び、推奨交換時期は以下のとおりです。

機器名	型名	期待寿命	推奨交換時期
親機（標準仕様）	Ci-M1H	10年	10年
親機（ペンダント仕様）	Ci-M1H-P	10年	10年
子機	Ci-S4H	10年	10年
無線中継器	Ci-R4	10年	10年
超音波センサー	Ci-U1	10年	10年
ペンダント	Ci-P1	5年	5年

- ※ 期待寿命とは：機器・材料が標準仕様条件下で使用される場合に、機能の低下が実用上支障ない程度であると期待できる年数のことです。  
この年数は、機器・材料の寿命を保証するものではありません。

## 11-4. 定期点検について 【重要】

コンセント間通信は既存のコンセント内の電源線を用いて通信します。

そのため、コンセントの接続負荷数の変化や、電気工事などの配線状況の変化により、通信環境が変わります。定期的に通信が正常かを受信レベルにて確認して下さい。（1ヶ月に1度を推奨）

※電気工事実施後は特に確認の必要があります。

### 点検の仕方

1. 現在お使いの全てのコールスイッチを押す、またはセンサーを検知させることで、順次親機へ通知を上げて下さい。  
（通知が上がらない場合は、販売店又は弊社までご連絡下さい。）



2. 親機の実受信レベルを確認して下さい。  
（親機の実受信レベルの確認については取扱説明書 P20）  
全ての居室の実受信レベルが5以上か確認して下さい。  
（受信レベルが5未満の場合は、販売店または弊社までご連絡下さい。）

### 記録例

居室番号	通知の可否	通信レベル

居室番号	通知の可否	通信レベル

# 保証書

保証は上枠にご記載したご購入時の情報が必要となりますので、大切に保管してください。

本製品の品質は、下記の通り保証させていただいております。

万一不具合な点がございましたら、お買い上げの販売店又は当社にお申し付け下さい。

【保証期間】出荷日より3年と致します。(ペンダント、電池及びスイッチは1年とさせていただきます。)

【補償範囲】保証期間中に弊社の責による故障が発生した場合は、弊社の責任において修理又は交換を行います。

但し、次の場合は保証の範囲外とさせていただきます。

- ①使用状態が正常でない場合 (製品取扱説明書に基づく使用でない場合)
- ②不当な改造、修理による場合
- ③運搬、落下などによる場合
- ④天災、災害などによる場合

尚、ここで言う保証は製品のみ保証であり、製品の故障により誘発される損害についてはご容赦頂きます。

正常な使用で故障した場合、保証期間内において無償修理させていただきます。

【注意事項】

保証書を添付の上、ご返送ください。

初期不良および故障に関しては事前にご連絡の上、商品のご返送をお願いします。

事前連絡なく、商品だけ送られてきても受け取りできませんのでご注意ください。

保証期間	親機 (標準仕様) (Ci-M1H)	お買い上げの日から3年
	親機 (ペンダント仕様) (Ci-M1H-P)	お買い上げの日から3年
	子機 (Ci-S4H)	お買い上げの日から3年
	無線中継器 (Ci-R4)	お買い上げの日から3年
	超音波センサー (Ci-U1)	お買い上げの日から3年
	ペンダント (Ci-P1)	お買い上げの日から1年
	コールスイッチ (Ci-PB1)	お買い上げの日から1年

施設名  お名前

住所 〒

電話番号

お取り扱い店

## ハカルプラス 株式会社

〒532-0027 大阪市淀川区田川 3-5-11  
TEL:06-6300-2168 FAX:06-6308-7766  
<http://www.takemotodenki-kaigo.jp>

